

Замена трансмиссионного масла

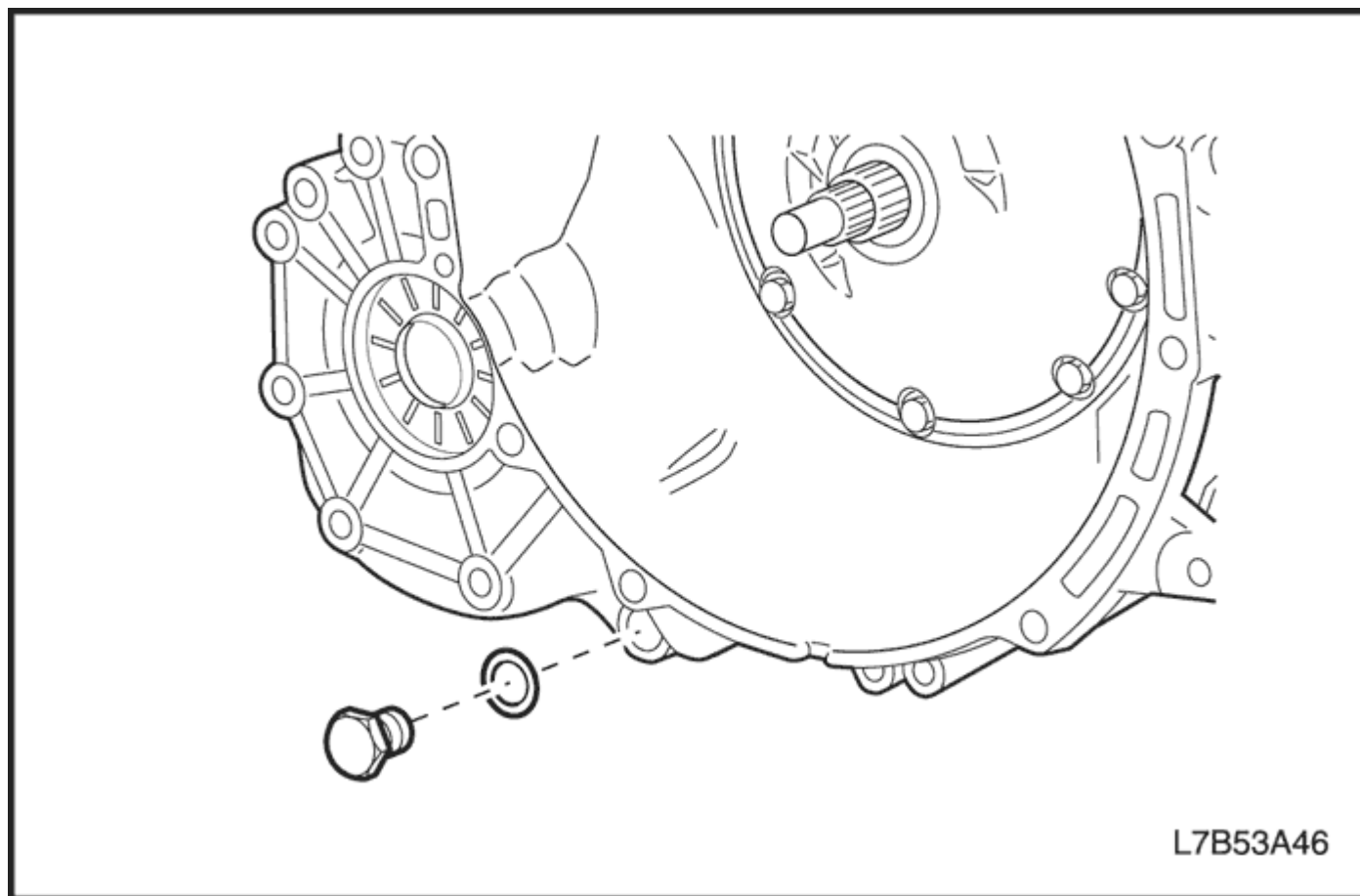
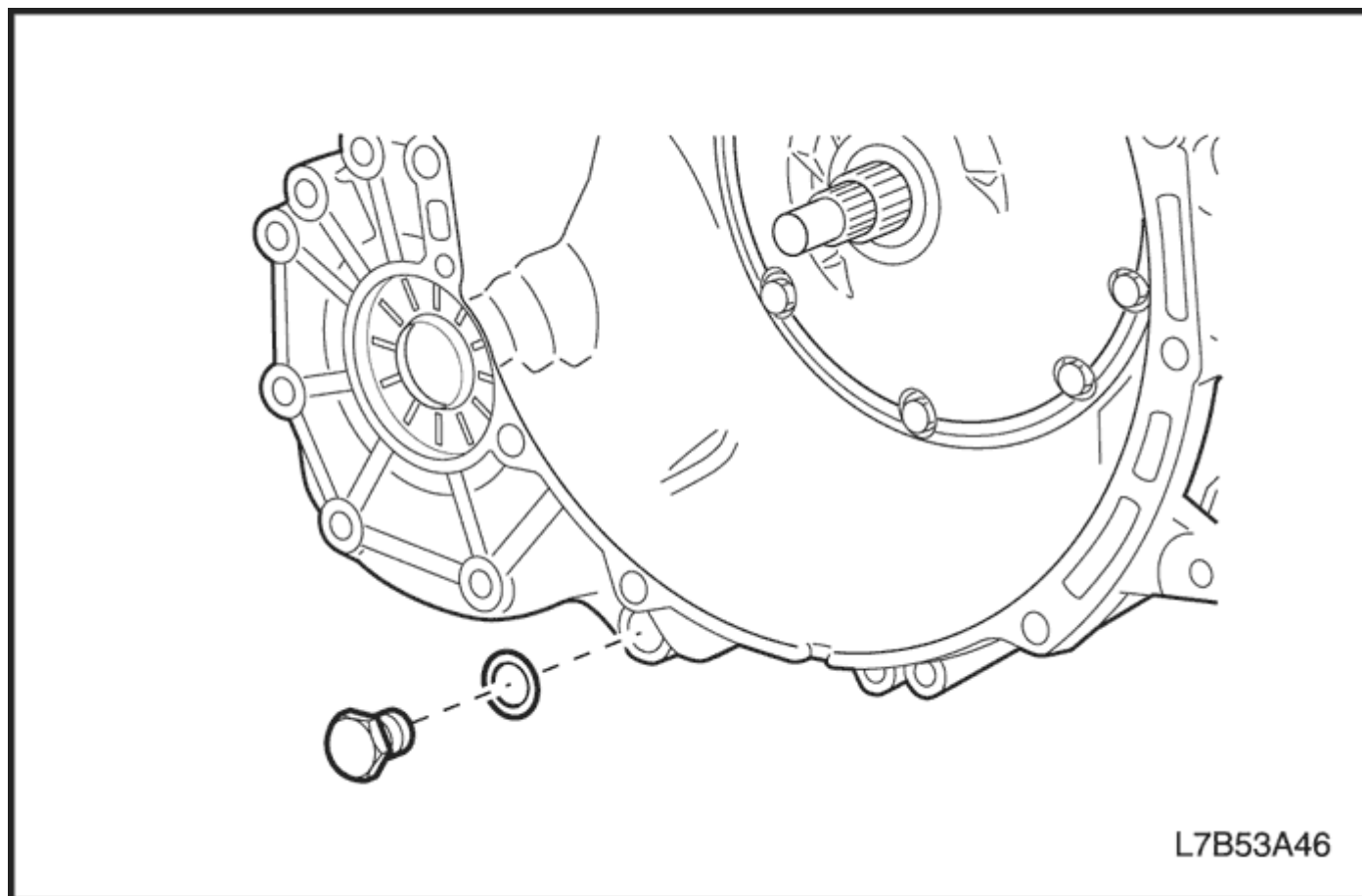

Демонтаж

1. Приподнимите автомобиль и установите его на предусмотренные для этого опоры.
2. Вывернуть сливную пробку и слить масло. Для полного слива масла требуется не менее 5 минут.
3. Снять прокладку со сливной пробки и выбросить.

**Установка**

1. Установить новую прокладку на сливную пробку.
2. Установить сливную пробку на место.

Затяжка

Затянуть пробку сливного отверстия с моментом 40 Н•м (30 фунт-футов).

3. Автомобиль должен находиться в горизонтальном положении.

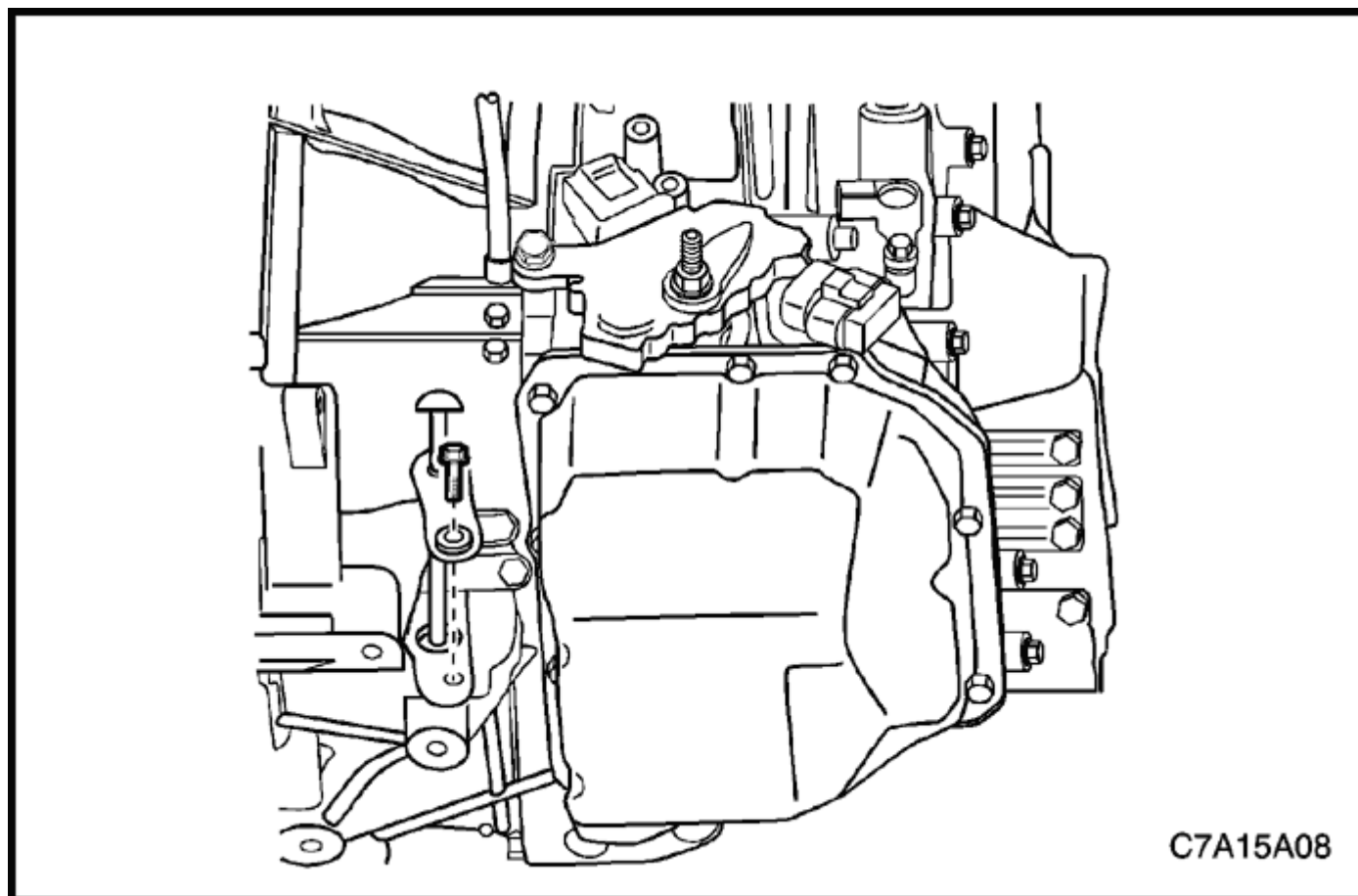

4. Вывернуть болт крепления указателя уровня масла и снять указатель.

Важно: Всегда использовать трансмиссионное масло для АКПП ESSO JWS 3309 US ATF.

Важно: Для проверки уровня или дозаправки масла не выворачивать анкерный болт, расположенный на верхней части коробки передач. Выворачивание болта приведет к смещению внутренних компонентов и необходимости снятия с

автомобиля коробки передач и разборки ее для ремонта.

5. Доливать трансмиссионное масло в коробку передач следует через отверстие для указателя уровня масла.
6. Запустить двигатель и дать автомобилю поработать до тех пор, пока температура трансмиссионного масла не достигнет 70-80°C (158-176°F).

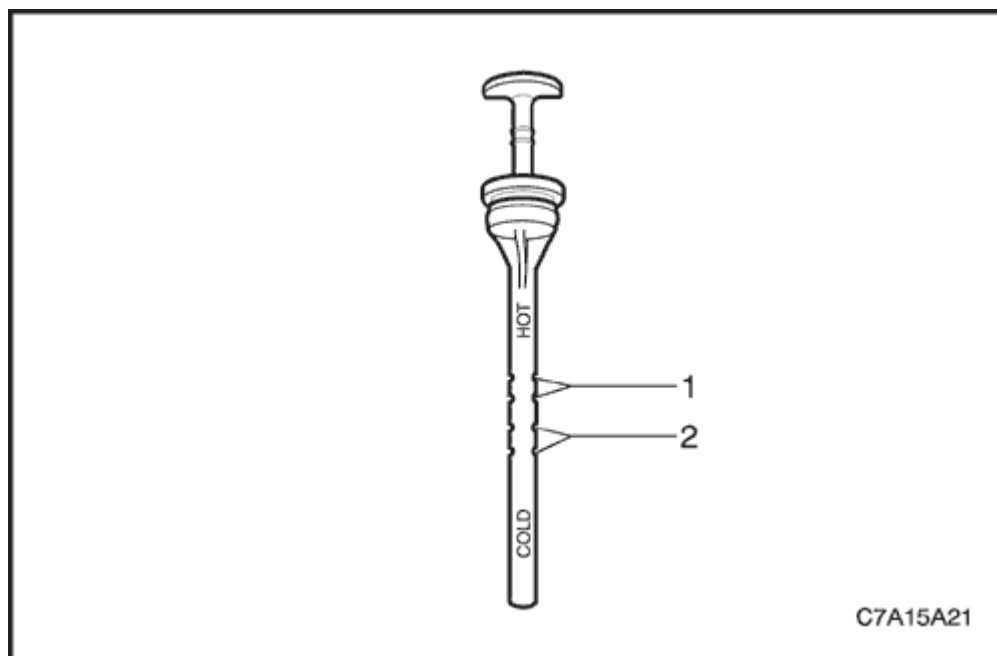

7. Затянуть стояночный тормоз.
8. Нажать педаль тормоза и медленно переместить рычаг селектора передач через все диапазоны передач от положения парковки (P) до пониженной передачи (LOW), задерживаясь примерно на 3 секунды в каждом положении. Вернуть рычаг селектора передач в положение парковки (P) на холостых оборотах двигателя.
9. Снова вытащить датчик уровня и убедиться в том, что уровень масла находится в диапазоне HOT (ГОРЯЧИЙ).
10. Установить указатель уровня масла.

